

岩手県内の自動車関連主要企業マップ

※企業名は五十音順

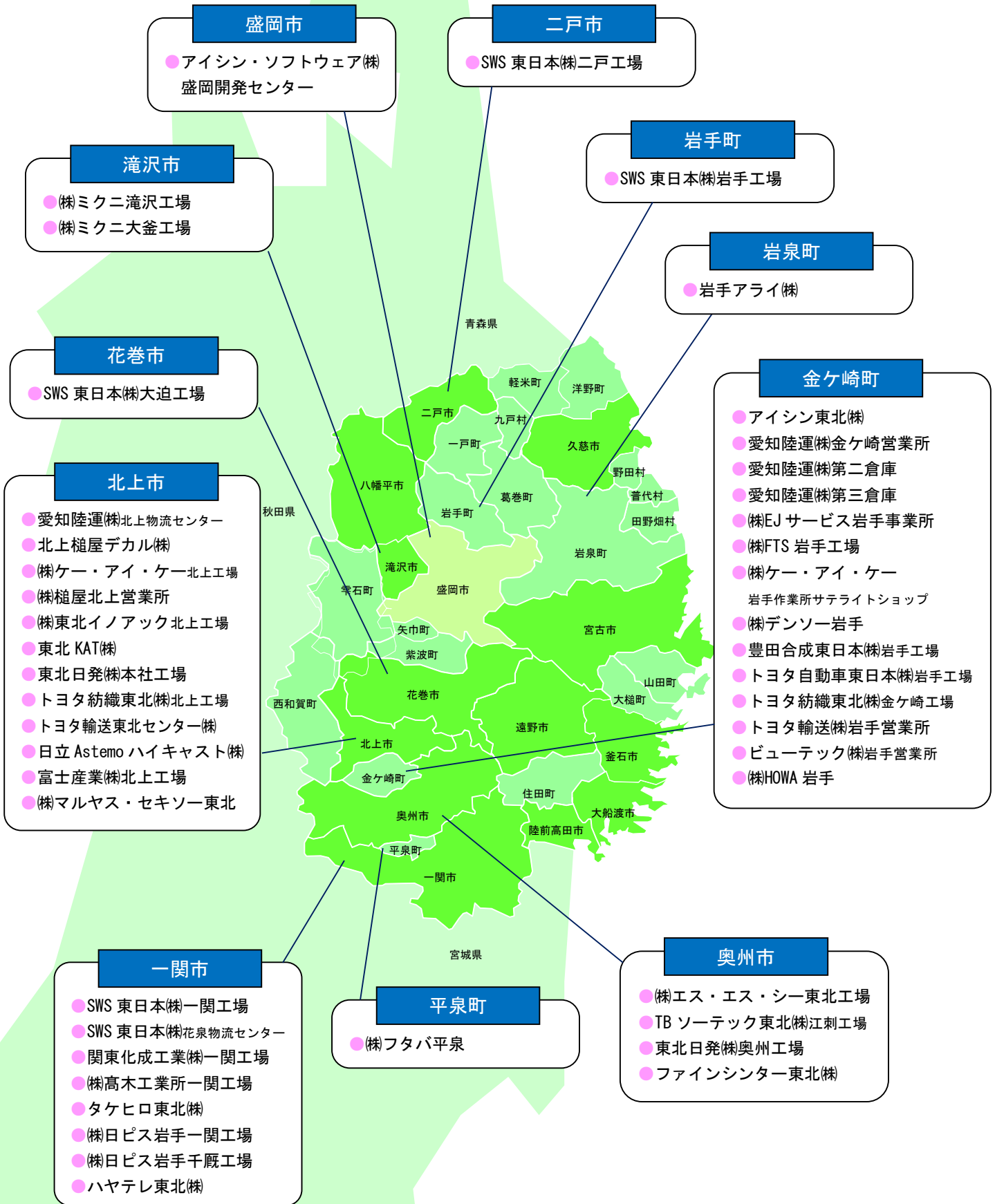

企業概要

所在地	〒020-0045 盛岡市盛岡駅西通 2丁目9番1号 マリオス14階
TEL	019-604-8601
FAX	019-653-2828
URL	https://www.aisin.co.jp/group/aisin-software
本社 所在地	〒448-0027 愛知県刈谷市相生町 1丁目1番地1 アドバンス・スクエア刈谷7階
代表者	取締役社長 山田 邦博
資本金	9,800万円
従業員	726名
設立	2019年10月1日

事業内容

自動車部品のソフトウェア設計・開発

例)
ボデー製品の制御ソフトウェア開発～評価
ブレーキ製品の制御ソフトウェア開発
センシング技術を応用した先行開発
ソフトウェア技術に関する調査・研究
ソフトウェア開発基盤の構築

開発風景



開発製品

コネクティッド + 先行技術

- スマートフォンの車載アプリケーション開発
- スマートフォンの
- (AR/VR) 自動運転支援、画像管理
- 交通サービス (道路情報管理支援、車道支援)

モビリティ(車体) + 先行技術

- ABS、車速検知装置
- 始動直後までの止
- キックダウンセンサ
- ドアロック
- パワーステアリング
- サルーフ

モビリティ(走行装置) + 先行技術

- 車両制御システム
- ABS/ESC
- 自動ブレーキシステム
- 車体電子制御システム
- クラウドシステム/プラットフォーム

モビリティ(パワーtrain) + 先行技術

- eAxle (e-アキシ)
- E-モータの制御
- トランスミッション
- 電動ポンプ
- VVT

エンジン関連

- 電動ウォーターポンプ
- トランスミッション アクチュエータ
- ECTセンサ (各種タイプ) (半導体タイプ)

企業概要

所在地	〒029-4503 胆沢郡金ヶ崎町 西根森山6番地(中部工業団地内) TEL 0197-44-2663 / FAX 0197-44-3540
URL	https://www.aisin-tohoku.co.jp
代表者	取締役社長 坂本 由夫
資本金	4億9千万円
従業員	484名(2024年4月1日現在)
設立	1992年8月3日

**事業内容
技術など**

●成形・巻線・接合 技術を軸にした 電子系/機関系/駆動系 製品組立
[生産品目]スマートキアンテナ、各種センサ類、電動ウォーターポンプなど
●トヨタ自動車東日本(株) 門前工場としての車体製品加工及び組立
[生産品目]ドアフレーム、シートアジャスタ、アウトサイドハンドル関連など

○自動車部品生産設備/金型/治工具の企画・製作・販売及び技術支援
○菌床しいたけの生産、岩手県産品の販売

■ 社屋



■ 主要製品

○エレクトロニクス関連

- サージタンク
- スマートキーアンテナ
- ラダーアンテナ
- ノレーキストロークセンサ
- 電動ウォーターポンプ
- フューエル カット オフバルブ

○ボデー関連

- アウトサイドハンドル (ノーマル/スマート)
- ドアフレーム
- マニアルシートアンチロック

○エンジン関連

- 電動ウォーターポンプ
- トランスミッション アクチュエータ
- ECTセンサ (各種タイプ) (半導体タイプ)

○ドライブトレイン関連



愛知陸運 株式会社 金ヶ崎営業所

企業概要

所在地	〒029-4504 胆沢郡金ヶ崎町永沢上原33-33 TEL 0197-44-6660/FAX 0197-44-5550
北上物流センター	〒024-0051 北上市相去町大松沢 1-48 白金運輸(株)北上流通加工センター内 TEL 0197-71-2611 FAX 0197-71-2613
第二倉庫 TMEJ 岩手工場内	〒029-4503 胆沢郡金ヶ崎町西根森山 1-6 トヨタ自動車東日本(株)岩手工場内 TEL 0197-41-0707
第三倉庫	〒029-4503 胆沢郡金ヶ崎町西根北大曲15-118 TEL/FAX 0197-41-0680
本社(豊田物流センター)	〒473-0934 愛知県豊田市前林町住吉32番地
URL	https://www.airiku.co.jp
代表者	代表取締役社長 山崎 義雄
資本金	4億6,500万円
従業員	1,268名
事業内容	自動車部品輸送事業、貸切(車扱)運送事業、航空貨物関連事業、物流提案事業、人材派遣業務、倉庫業、荷役業、加工組付業



株式会社 EJサービス 岩手事業所

企業概要

所在地	〒029-4503 胆沢郡金ヶ崎町西根森山4番18
TEL	0197-44-5005
FAX	0197-44-5006
本社所在地	〒410-1107 静岡県裾野市御宿1536-21
URL	http://www.ej-service.co.jp/
代表者	取締役社長 菅野 告
資本金	92百万円
従業員	425名
設立	2015年7月1日
事業内容	・建築物の施工・改築・営繕工事 ・自動車生産に伴う諸工事 (インフラ・電気・管・機械設備) ・ビルメンテナンス業 ・営業サービス業

1. 建築(CM事業)

電気設備工事

- ・受変電設備
- ・各種電源工事
- ・照明工事
- ・放送設備、セキュリティ設備

建築工事

- ・建物増改築、営繕工事
- ・設備架台工事
- ・機械ピット工事

解体、撤去工事

- ・建築物解体
- ・機械設備撤去

電気制御システム

- ・センサーソフト設計
- ・PLC、カメラ
- ・設備監視
- ・ピッキングシステム

機械設備

- ・台車パレット製作、受動改造、各種製缶
- ・省人、省力化装置
- ・器具修理(インパクトレンチ)
- ・エアポンプ メンテナンス

消防設備

- ・自火報、消火設備、誘導灯設置
- ・法定点検、整備

2. ビルメンテナンス

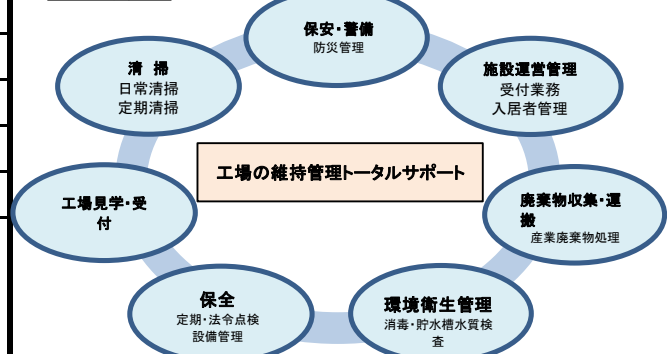



オイルシール



バルブステムシール

企業概要

所在地	〒027-0421 下閉伊郡岩泉町小本字長内26番地 TEL 0194-28-2332/FAX 0194-28-2363
URL	http://iwatearai.com
代表者	代表取締役 社本 嘉宏
資本金	8,000万円
従業員	207名
設立	1985年3月
事業内容	オイルシール及び工業用ゴム・樹脂部品の製造販売
関連親会社	株式会社 荒井製作所 〒103-0004 東京都中央区東日本橋2-27-6昭和ビル7階

株式会社 エス・エス・シー 東北工場

企業概要

所在地	〒023-1101 奥州市江刺岩谷堂字柳沢94-4
TEL	0197-31-1011
FAX	0197-31-1005
本社	〒490-1445
所在地	愛知県海部郡飛島村金岡4番地
URL	http://www.kanpoh.co.jp/group/corporates/ssc_index.html
代表者	代表取締役社長 谷本 豊治
資本金	30百万円
従業員	67名(内東北工場11名)
設立	1987年2月10日(東北工場:2012年7月)
事業内容	関包スチール(株)・日本製鉄(株)・住友商事(株)・日鉄物産(株)の合弁会社であり、製鉄所で造られた鋼板帯を御客様のニーズに合わせてスリットし、TMEJ様初め自動車部品メーカー様へ納品しております。

工場外観



母材 (製鉄所製造)



スリット加工



コイル製品外観





SWS東日本 株式会社

企業概要

所在地	〒021-0822 一関市東台50番地30 TEL 0191-21-2185 FAX 0191-21-1723
二戸工場	〒028-6106 二戸市仁左平字中田10-1 TEL 0195-23-9211 FAX 0195-23-7198
岩手工場	〒028-4305 岩手郡岩手町大字久保8-23-3 TEL 0195-62-3611 FAX 0195-62-2495
大迫工場	〒028-3204 花巻市大迫町亀ヶ森11-59 TEL 0198-48-2333 FAX 0198-48-2332
花泉物流センター	〒029-3102 一関市花泉町金沢字八の森50番地2 TEL 0191-82-3618 FAX 0191-82-3443
URL	http://www.sws-e.co.jp
代表者	代表取締役・執行役員社長 渡邊 健司
資本金	3億4千万円
従業員	1,370名
設立	1990年4月27日
事業内容	自動車用ワイヤーハーネス及び自動車用ワイヤーハーネス構成部品の製造
関連親会社	住友電装株式会社 〒510-0067 三重県四日市市浜田町5番28号



構成部品(コネクタ)



ワイヤーハーネス



株式会社 FTS 岩手工場

企業概要

所在地	〒029-4503 胆沢郡金ヶ崎町西根森山1番地 トヨタ自動車東日本(株)岩手工場内 TEL 0197-41-0003/FAX 0197-41-0090
本社	〒471-8510 愛知県豊田市鴻ノ巣町2丁目26番地
URL	http://www.fts-com.co.jp
代表者	取締役社長 磯部 利行
資本金	30億円
従業員	1,433人 (岩手工場:55人)
設立	1942年7月7日
事業内容	○燃料タンク及び燃料タンク周辺部品・エンジン部品・ハイブリッド部品の開発・設計・製造並びに販売 ○鋼板の加工・販売

燃料系 主要製品

フューエルタンク
鉄製フューエルタンク/タンクバンド

樹脂製フューエルタンク/タンクバンド

ファイラーパイプ
鉄製

樹脂製

フューエルリッド
鉄製

樹脂製

電動化対応製品

PHEV車両用電池ケース

小型BEV用電池ケース

PHEV・BEV・FCEVシステム

給電口樹脂リッドモジュール

FCEVタンクバンド



関東化成工業 株式会社 一関工場



フロントグリル



企業概要

所在地	〒021-0822 一関市東台14-6 TEL 0191-34-9311/FAX 0191-34-9313
本社 所在地	〒239-0806 神奈川県横須賀市池田町4-4-1
URL	https://kanto-kasei-kogyo.com
代表者	代表取締役社長 宮崎 武士
資本金	2億円
従業員	443人(全社合計)
設立	1969年5月1日
事業内容	自動車外装用樹脂めっき製品、自動車外装用金属めっき製品、機能めっき製品



株式会社 ケー・アイ・ケー

企業概要

所在地	〒024-0051 北上市相去町山根梨の木43-74 TEL 0197-67-0111/FAX 0197-67-0011
岩手作業所 サテライト ショップ	〒029-4503 胆沢郡金ケ崎町西根森山 1番地(トヨタ自動車東日本(株)岩手工場内) TEL 0197-44-2270/FAX 0197-67-0011
URL	http://www.kk-kik.co.jp/ie
代表者	代表取締役社長 阿部 重三
資本金	8,000万円(トヨタ自動車東日本(株)100%出資)
従業員	314人
設立	1992年7月
事業内容	『安全・品質最優先』のモノづくりでお客様が安心して運転していただくための重要保安部品の製造と補給部品の梱包

製品紹介

トヨタ自動車東日本(株)生産車両の重要保安部品である足回り部品と車両の骨格となるボデー部品の生産しています。

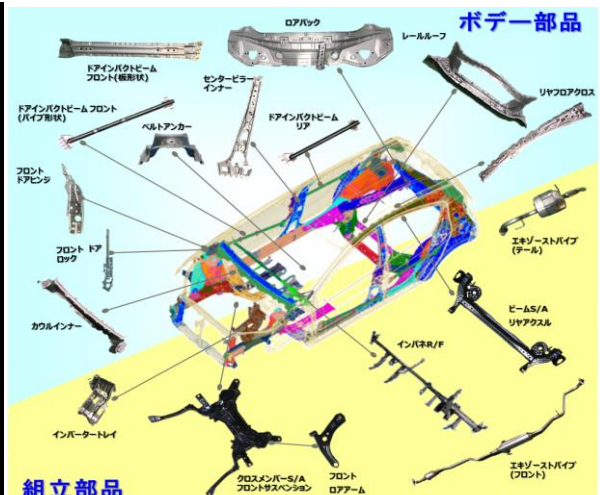

設備事例



<本社・北上工場>



株式会社 高木工業所 一関工場

企業概要

所在地	〒029-0132 一関市滝沢字鶴ヶ沢86番地2
TEL	0191-48-3811
FAX	0191-23-1122
本社 所在地	〒473-0904 愛知県豊田市中町東中根50番地
URL	http://www.takaki-k.co.jp/
代表者	取締役社長 高木 芳太郎
資本金	3,772万円
従業員	260名/男170名・女90名（一関工場100名）
設立	1968年11月1日
事業内容	自動車部品製造 拠点4工場（愛知県3・岩手県1） （金属プレス加工・各種溶接組立） 200t～600t順送プレス 800tランファープレス他 主要取引先：豊田鉄工(株)、トヨタ東北(株)、(株)F.T.S. (株)協豊製作所、太平洋工業(株)、(株)ケー・アイ・ケー



タケヒロ東北 株式会社



会社全景



デッキボード成形工程



I/J工程

企業概要

所在地	〒029-3207 一関市花泉町油島字南沢97番地145 TEL 0191-36-1570/FAX 0191-82-3630
代表者	代表取締役社長 磯村 壽孝
資本金	1,000万円
設立	1993年3月1日
従業員	33名
事業内容	自動車内装部品製造
関連親会社	株式会社 タケヒロ 〒444-1296 愛知県安城市和泉町北大木4番地14
URL	http://www.takehiro.co.jp/jp



フェルトライン工程



株式会社 槌屋 北上営業所

企業概要

所在地	〒024-0051 北上市相去町平林3番地10 TEL 0197-67-2975/FAX 0197-67-2660
本社 所在地	〒460-8330 名古屋市中区上前津二丁目9番29号
URL	https://www.tsuchiya-group.co.jp
代表者	取締役社長 大原 勉一
資本金	1億円(国内グループ8億800万円)
従業員	95名(国内グループ1,700名)
設立	1953年8月1日
事業内容	【商社部門】 塗料、樹脂、接着剤、充填剤、テープ、 研磨材、洗浄剤、潤滑剤、遮音断熱材、 安全環境対応製品、画像処理ソフト開発 【製造部門】 ストライプテープ、各種ラベル、 フィルム・テープ加工品
関連会社	北上槌屋デカル株式会社 〒024-0051 北上市相去町平林3番地10 TEL 0197-67-2511/FAX 0197-67-2500



北上営業所



ストライプテープ



ハイボスカル



ラベル



TBソーテック東北 株式会社

企業概要

所在地	本社・江刺工場 〒023-1101 奥州市江刺岩谷堂字松長根61番地 TEL 0197-31-0606(代表)/FAX 0197-36-8700
代表者	取締役社長 勝間田 裕
資本金	3,000万円(トヨタ紡織東北(株)100%出資)
従業員	291名
設立	1989年5月29日
事業内容	自動車用シートカバーの裁断・縫製



本社・江刺工場

製造工程



裁断工程

縫製工程



製品紹介



F/Caバー



F/Baバー

当社製品



当社製品組立(客先)



生産品目



企業概要

所在地	〒029-4593 胆沢郡金ヶ崎町西根森山4-2
T E L	0197-44-5311
代表者	取締役社長 伊藤 秀一
資本金	23億5000万円
従業員	1,495名
操業	2012年10月1日
事業内容	自動車用半導体、電子デバイス部品の製造販売

企業概要

所在地	〒024-0051 北上市相去町山根梨の木43-137
T E L	050-3145-5822
F A X	0197-81-5767
関連親会社	株式会社 イノアックコーポレーション 〒450-0003 愛知県名古屋市中村区名駅南二丁目13番
代表者	代表取締役社長 高橋 裕司
資本金	50百万
U R L	https://www.tohoku-inoac.co.jp
従業員	276名
設立	1964年4月(昭和39年)
事業内容	【自動車関連製品の製造】 ・インパネ周辺部品 他内装部品 ・Rrスポイラー、ロッカーモール、 ロアグリル 他外装部品 【生産車型】 AQUA、ヤリスクロス、ヤリス、シエンタ、 カローラアクシオ/フィールダー

ロッカーモール

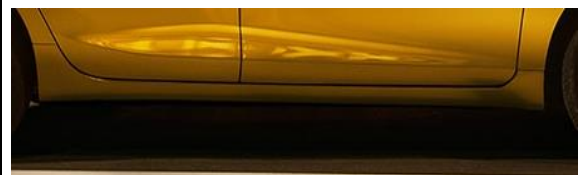

RRスポイラー



ロアグリル





企業概要

所在地	〒024-0051 北上市相去町山根梨の木43-130
TEL	0197-71-2570
代表者	取締役社長 長井 広光
資本金	1億円
社員数	93名
設立	2005年6月

製品紹介

ロッカーモール



コンソールボックス



カウルルーバー



企業概要

所在地	〒024-0334 北上市和賀町藤根18-25-2 TEL 0197-73-5221/FAX 0197-73-7143
奥州工場	〒023-1101 奥州市江刺岩谷堂字松長根13 TEL 0197-35-0001/FAX 0197-35-0002
URL	https://www.tnkspg.co.jp/
代表者	代表取締役社長 橋本 仁
資本金	9,995万円
従業員	205名
設立	1946年4月
関連親会社	日本発条株式会社 〒236-0004 神奈川県横浜市金沢区福浦3-10
事業内容	【自動車用ばね】 ・懸架ばね、スポーツサスペンションばね 【自動車用シートフレーム】 ・シートフレーム ・ワイヤー及びパイプの曲げ加工 ・溶接加工、機構部品の組付け 【住宅用ばね】 ・シャッターばね 【プレス部品】 ・シートフレーム及びボデー用プレス部品

自動車用ばね

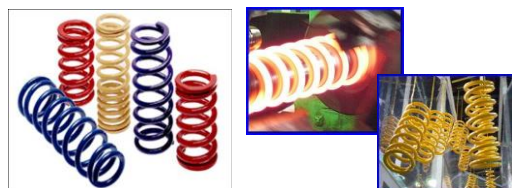

自動車用シートフレーム

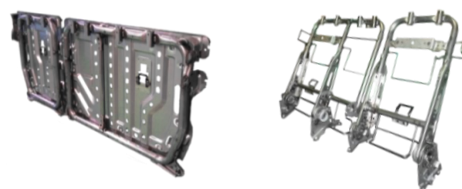

住宅用ばね



企業概要

所在地	〒029-4503 胆沢郡金ヶ崎町西根森山1番地1 サテライトショップ
TEL	0197-41-0661
FAX	0197-41-0662
本社所在地	〒987-2014 宮城県栗原市高清水大沢3番地3
代表者	取締役社長 森川 聡
資本金	16億5百万円
従業員	157人 ※2024年10月1日現在
設立	2012/12/18 ※2015/4/1 TG東日本㈱から社名変
事業内容	自動車部品の製造/販売 <ul style="list-style-type: none"> ・ウェザーストリップ製品 ・セーフティシステム製品 ・内外装部品

ウェザーストリップ製品

ドアガラスラン



セーフティシステム製品

ステアリングホイール

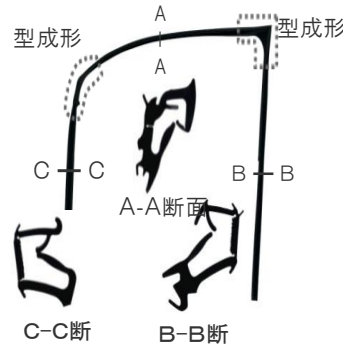

助手席用エアバック



企業概要

所在地	〒029-4503 胆沢郡金ヶ崎町西根森山1
TEL	0197-41-1120
URL	http://www.toyota-ej.co.jp
代表者	取締役社長 石川 洋之
資本金	68億5000万円
従業員	約7,000名(内岩手工場は約2,600名)
設立	2012年7月



事業内容

- ・自動車及びその他輸送用機器製造
- ・生産車種



レクサス LBX



アクア



ヤリス



ヤリスクロス



トヨタ紡織東北 株式会社

企業概要

所在地	本社・北上工場 〒024-0051 北上市相去町平林15番13 TEL 0197-67-1111(代表)/FAX 0197-67-1115 金ヶ崎工場 〒029-4503 胆沢郡金ヶ崎町西根森山1番1
URL	http://www.tb-tohoku.co.jp
代表者	取締役社長 村松 一彦
資本金	16億6,700万円
従業員	1,067名
設立	1957年2月1日
事業内容	自動車用内装品・外装品の製造



本社・北上工場

製品紹介

〈シート〉



ターンチルトシート

〈ドアトリム〉



〈エンジンアンダーカバー〉



〈フェンダーライナー〉

宮城工場 〈エンジンユニット部品〉



インテークマニホールド



チェーンカバー



トヨタ輸送 株式会社 岩手営業所

企業概要

所在地	〒029-4503 胆沢郡金ヶ崎町西根森山1-1 TEL 0197-44-5611/FAX 0197-44-5688
本社所在地	〒471-0854 愛知県豊田市元町2番地
URL	http://www.toyotayusou.co.jp
代表者	代表取締役社長 福井 弘之
資本金	12億円
従業員	1,060人
設立	1952年12月25日
事業内容	<ul style="list-style-type: none"> ●車両輸送事業 <ul style="list-style-type: none"> ・トヨタ新車一次輸送(元請け) ・海外メーカー新車輸送(フォルクスワーゲン/プジョー/シトロエン) ・トヨタ販売店/トヨタレンタリースを中心とした新車/中古車等の輸送 ●部品輸送事業 <ul style="list-style-type: none"> ・遠隔地への生産部品輸送
関連子会社	トヨタ輸送東北センター 株式会社 〒024-0051 北上市相去町大松沢1番10 TEL 0197-67-6763/FAX 0197-67-6764





株式会社 日ピス岩手

企業概要

一 関 工 場 (本 社)	〒021-0822 一関市東台14番地42(一関東工業団地) TEL 0191-31-2111/FAX 0191-31-2123
生 産 品 目	自動車用／陸・船用ピストンリング 他
千 厩 工 場	〒029-0803 一関市千厩町千厩字西小田300番地5 TEL 0191-53-2011/FAX 0191-53-2821
生 産 品 目	自動車用／陸・船用ピストンリングの素材 及び加工
関 連 親 会 社	日本ピストンリング 株式会社 〒338-8503 埼玉県さいたま市中央区本町東5-12-10
U R L	http://www.npr.co.jp
代 表 者	代表取締役社長 高橋 輝夫
資 本 金	98億39百万円
従 業 員	668人(連結対象従業員数:3,027人)
設 立	1934年12月20日

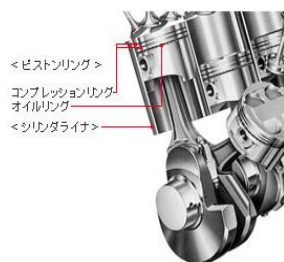

「完璧」に応える完成されたフルラインナップ ピストンリング&シリンダライナ

ピストンリングは、自己張力作用によってシリンダに密着し、燃焼ガスの気密作用、ピストンの熱を逃がす伝熱作用、潤滑油油膜厚さの制御などの機能を果たします。
燃焼室内の過酷な条件の中でこのような機能を保ちつつ、シリンダライナの焼き付きや摩耗を抑える重要な働きを担っています。



ハヤテレ東北 株式会社

企業概要

所 在 地	〒029-0132 一関市滝沢字鶴ヶ沢87-1
T E L	0191-31-8177
F A X	0191-21-1115
代 表 者	取締役社長 林 寛之
従 業 員	65名
設 立	2011年5月31日
関 連 親 会 社	林テレンプ 株式会社 〒460-0013 愛知県名古屋市中区上前津1-4-5
代 表 者	代表取締役社長 林 貴夫
資 本 金	10億円
従 業 員	1,825名
設 立	1947年3月31日
U R L	http://www.hayatele.co.jp
事 業 内 容	◆自動車用 内外装品・アフター パーツ・オプト製品の生産

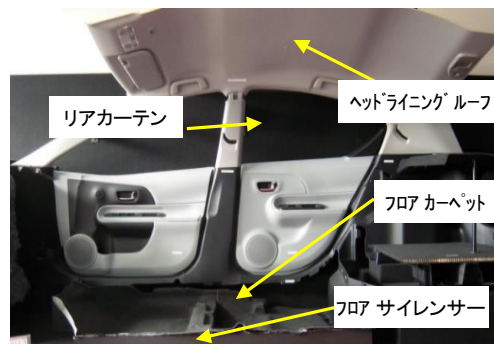

企業概要

所在地	〒024-0335 北上市和賀町後藤2地割106番地145
TEL	0197-71-7211
FAX	0197-71-7220
URL	https://www.hitachi-automotive-hc.co.jp
代表者	代表取締役社長 田中 秀一
資本金	7.3億円
従業員	523名(岩手:279名、福島:240名、厚木:4名)
設立	1985年2月1日
事業内容	自動車部品製造(ダイカスト~加工~組立) ・INVERTER CASE ・ADAS(先進運転支援システム) STAY ・VCR(可変圧縮比) HSG ・ECU CASE
主要製品	・VTC(可変タイミングコントロール) COVER ・P-EPS(PS-GEAR) ・WATER PUPM ・OIL PUMP 他
関連親会社	日立Astemo株式会社 〒100-0004 東京都千代田区大手町二丁目2番1号 新大手町ビル



ダイカスト鑄造設備 (800t)

加工ライン

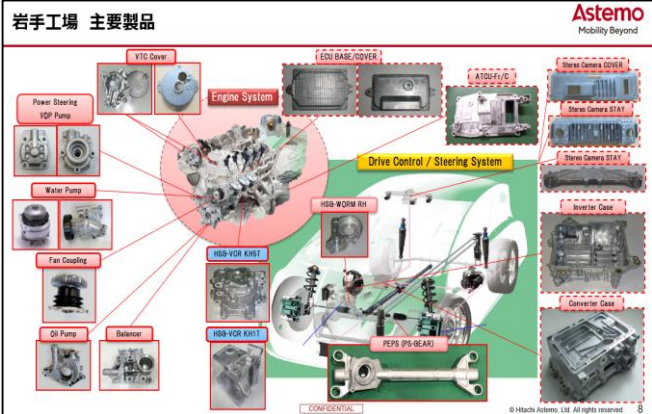

企業概要

所在地	〒029-4503 胆沢郡金ヶ崎町西根森山19-2
TEL	0197-44-2884
FAX	0197-44-2886
URL	http://www.vuteq.co.jp/
代表者	代表取締役社長 柳川 信司
資本金	55億円
従業員	3,815人(グループ計14,600人)
設立	1965(昭和40)年9月1日
事業内容	自動車用ガラス部品組付け加工、物流



岩手営業所 社屋



岩手営業所 第1工場内



ファインシンター東北 株式会社

企業概要

所在地	〒023-1101 奥州市江刺岩谷堂字松長根65番地 0197-35-7171 0197-35-7176
U R L	https://www.fine-sinter.com
代表者	取締役社長 大野 一成
資本金	2,000万円
従業員	84名
設立	1990年5月30日
事業内容	・ショックアブソーバ部品 ・エンジン/ポンプ部品 ・自動車向けインバーター部品

製品紹介

ショックアブソーバー部品



インバーター部品



エンジン・ポンプ部品



ギア部品



富士産業 株式会社 北上工場

企業概要

所在地	〒024-0051 北上市相去町平林3-9 TEL 0197-67-6363/FAX 0197-67-6300
U R L	http://www.fuji-ind.com
代表者	代表取締役 田谷 純
資本金	2,000万円
従業員	65名
設立	1939年11月1日
本社所在地	〒254-0016 神奈川県平塚市東八幡5-11-3
事業内容 技術など	・自動車用吸遮音材・制振材の製造販売 ・防錆塗料の製造販売 ・建築塗料の製造販売 ・シーリング材の製造販売 ・金型工作機械の放電加工機用フィルター ・汚染水フィルターの製造 ・石油製品、石油化学製品、化成品等の販売 ・自動車用燃料系部品(重要保安部品) ・燃料給油パイプの製造 ・回転翼機用降下器 M2スライダー製造販売



北上工場 全景



フードインシュレーター



ブレーキアクチュエーター製造設備



ブレーキアクチュエーター

企業概要

所在地	〒029-4102 西磐井郡平泉町平泉字上徳沢65 TEL 0191-34-1211/FAX 0191-34-1212
代表者	代表取締役社長 新實 泰生
資本金	4億9,500万円
従業員	270名
事業内容 生産品目	<ul style="list-style-type: none"> ・フタバグループでは、鉄鋼メーカーとタイアップし超高張力鋼を開発することで、さらなる部品の軽量化と燃費向上に貢献しています。また、自動車のキャビン内を強固な構造にするために、構造解析を駆使した最適設計を行い安全性に貢献しています。 ・ボデー骨格部品(ボデーピラー・カウル・ロッカー等) ・排気系部品(エキゾーストマニホールド・フロントマフラー等)
関連親会社	フタバ産業 株式会社 〒444-0908 愛知県岡崎市橋目町字御茶屋1番地
URL	https://www.futabasangyo.com/

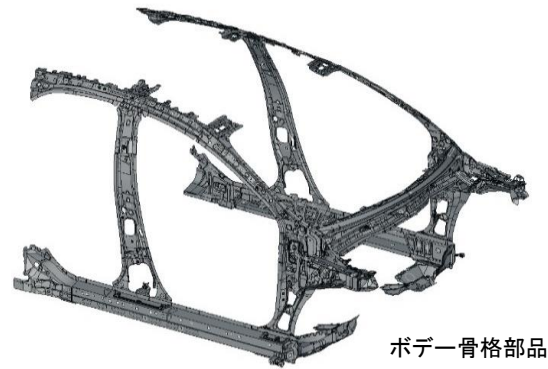

ボデー骨格部品



排気系部品

企業概要

所在地	〒029-4503 胆沢郡金ケ崎町西根森山1-1 サテライトショップ
TEL	0197-41-0220
FAX	0197-44-5510
関連親会社	株式会社HOWA 〒486-0969 愛知県春日井市味美白山町2-10-4
URL	howatextile.com
代表者	取締役社長 高田 智行
資本金	3億240万円
設立	1955年3月7日
事業内容	自動車用内装部品の製造販売



HEADLINING ASSY ROOF



企業概要

所在地	〒024-0051 北上市相去町大松沢1-93
T E L	0197-81-5030
F A X	0197-67-5857
代表者	取締役社長 林 新一
資本金	8,000万円
従業員	70名
設立	2000(平成12)年6月11日
関連親会社	マルヤス工業株式会社 〒444-8580 岡崎市橋目町北山1番地 http://www.maruyasu.co.jp/
	株式会社セキソー 〒444-0911 愛知県岡崎市日名北町1-3 http://www.sekiso.co.jp/
事業内容 主要製品	<ul style="list-style-type: none"> 樹脂成形品(射出成形、ブロー成形) 防振部品(溶接、電着塗装、組付) パイプ部品(組付)



良いものを造り早くお届けし、良いものを造り続ける



企業概要

所在地	滝沢工場 〒020-0698 滝沢市外山309番地
	大釜工場 〒020-0756 滝沢市大釜高森58-1
T E L	019-687-2026
F A X	019-687-4250
U R L	https://www.mikuni.co.jp/
代表者	代表取締役社長 生田 久貴
資本金	22億1,530万円
従業員	1,650人(その内、盛岡事業所:600人)
設立	1948年10月1日
事業内容	当社は自動車部品メーカーで2023年に創立100周年を迎えます。日本国内だけではなく、アジア、アセアン、欧米地域にもグローバルに展開しており、自動車部品で培った技術を活かし生活機器関連分野の製品も製造しております。
生産品目	<ul style="list-style-type: none"> ●自動車用機能部品 (ポンプ類、バルブ類、センサー类等) ●生活機器機能部品 (ガス立ち消え安全装置、水制御弁等)



【電動オイルポンプ】 【ガス立ち消え安全装置】

